

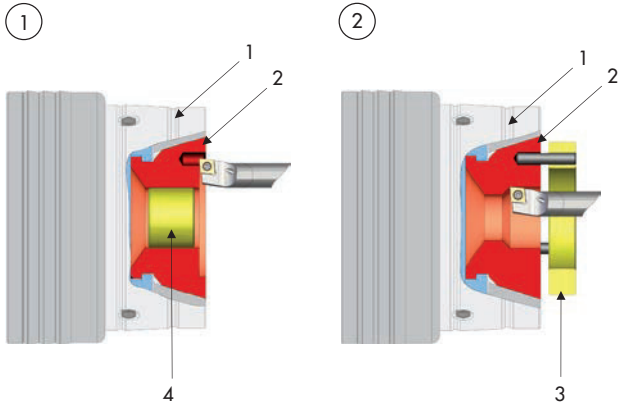

Drei SE Ausführungen

	TOP	TOPG	TOP HSW
			
Einsatzgebiete	für Rohmaterial	für die Feinbearbeitung	zum selbst Ausdrehen
Baugrößen	26, 40, 52, 65, 100	26, 40, 52, 65, 100	40, 52, 65, 100
Spannbereich aller Größen [mm]	4 – 100	4 – 100	8 – 90
Spannfläche	geriffelt	glatt	
Materialbeschaffenheit	hart [60 HRC]	hart [60 HRC]	hart [60 HRC] / weich [40 HRC]
Standardprofile	rund vierkant sechskant	rund	rund
Spezial-Riffelungen	grob verzahnt [Z] fein verzahnt [F]		

Ausdrehen von HSW Spannköpfen

Bezeichnung	
<ul style="list-style-type: none"> <li>1 Spannfutter</li> <li>2 HSW Spannkopf [reduzierte Härte von 40 HRC in der Bohrung]</li> <li>3 Ausdrehring</li> <li>4 Bolzen</li> </ul>	



### Ausführungsart der Spannfläche

Standardausführung	Sonderriffelung
<p><b>Glatt</b></p>  <p>Spannen nahezu ohne Spannabdrücke Anwendungsbeispiel: Spannen bereits fertig bearbeiteter Konturen</p>	<p><b>F-Riffelung</b></p>  <p>Kraftvolles Spannen durch Einkerben der Spannzähne – mit Spannabdrücken Anwendungsbeispiel: Spannen von Rohmaterial</p>
<p><b>Quer- und Längsrillen</b></p>  <p>Kraftvolles Spannen mit Spannabdrücken Anwendungsbeispiel: Spannen von Rohmaterial</p>	<p><b>Z-Riffelung</b></p>  <p>Kraftvolles Spannen durch tiefes Einkerben der Spannzähne – mit Spannabdrücken Anwendungsbeispiel: Spannen von Rohmaterial [z. B. verzundertes, gewalztes Material]</p>
<p><b>Querrillen</b></p>  <p>Kraftvolles Spannen mit Spannabdrücken Anwendungsbeispiel: Spannen von Rohmaterial</p>	



**Spannkopf TOP.** Für Rohteilspannung

Baugröße	Gesamtlänge [mm]	Besonderheit	Profil	Abstufung [mm]	Art der Riffelung	Spannbereich [mm]	Lagerhaltigkeit	Bestell-Nr.				
26	34	Vorbau	●	1	glatt	4 - 7	✓	top26r4,0-7,0				
					Querrillen	8 - 10	✓	top26r8,0-10,0				
					Quer- und Längsrillen	11 - 26	✓	top26r11,0-26,0				
			■		glatt	7	-	top26v7,0				
					Querrillen	8 - 18	-	top26v8,0-18,0				
					glatt	7	-	top26s7,0				
			⬡		Querrillen	8 - 22	-	top26s8,0-22,0				
					40	Vorbau	●	1	glatt	4 - 7	✓	top40r4,0-7,0
									Querrillen	8 - 10	✓	top40r8,0-10,0
Quer- und Längsrillen	11 - 40	✓	top40r11,0-40,0									
■	glatt	7	-	top40v7,0								
	Querrillen	8 - 27	-	top40v8,0-27,0								
	glatt	7	-	top40s7,0								
⬡	Querrillen	8 - 32	-	top40s8,0-32,0								
	52	ohne Vorbau	●	0,5			glatt		4 - 7,5	✓	top52r4,0-7,5	
							Querrillen		8 - 10,5	✓	top52r8,0-10,5	
Quer- und Längsrillen					11 - 52	✓	top52r11,0-52,0					
■			1	Querrillen	8 - 36	-	top52v8,0-36,0					
				glatt	7	✓	top52s7,0					
				Querrillen	8 - 45	✓	top52s8,0-45,0					
⬡			65	ohne Vorbau	●	0,5	glatt	3 - 7,5	✓	top65r3,0-7,5		
							Querrillen	8 - 10,5	✓	top65r8,0-10,5		
							Quer- und Längsrillen	11 - 65	✓	top65r11,0-65,0		
■	1	Querrillen			8 - 45	-	top65v8,0-45,0					
		glatt			7	✓	top65s7,0					
		Querrillen			8 - 56	✓	top65s8,0-56,0					
⬡	100	ohne Vorbau			●	1	Quer- und Längsrillen	15 - 41	-	top100r15,0-41,0		
								42 - 100	✓	top100r42,0-100,0		
							■	Querrillen	50 - 70	-	top100v50,0-70,0	
50 - 86			-	top100s50,0-86,0								

Erläuterungen zu den Ausführungsarten der Spannfläche auf der vorigen Seite.



**Spannkopf TOPG.** Für Fertigteilspannung

Baugröße	Gesamtlänge [mm]	Besonderheit	Profil	Abstufung [mm]	Art der Riffelung	Spannbereich [mm]	Lagerhaltigkeit	Bestell-Nr.
26	31	ohne Vorbau	●	0,5	glatt	4 - 26	✓	top26gr4,0-26,0
40	44	ohne Vorbau	●	0,5	glatt	4 - 40	✓	top40gr4,0-40,0
52	42	ohne Vorbau	●	0,5	glatt	4 - 52	✓	top52gr4,0-52,0
65	49	ohne Vorbau	●	0,5	glatt	3 - 65	✓	top65gr3,0-65,0
100	59	ohne Vorbau	●	1	glatt	15 - 41	-	top100gr15,0-41,0
						42 - 100	✓	top100gr42,0-100,0

Erläuterungen zu den Ausführungsarten der Spannfläche auf den vorigen Seiten.

**Spannkopf TOP HSW.** Zum selbst Ausdrehen

Baugröße	Gesamtlänge [mm]	Besonderheit	Profil	Startbohrungs-Ø [mm]	max. Zugkraft axial [kN]	Lagerhaltigkeit	Bestell-Nr.
40	47	Stirnseite und Bohrung weich	●	8	33	✓	top40hswr8,0
				15		✓	top40hswr15,0
				30		✓	top40hswr30,0
52	42	Stirnseite und Bohrung weich	●	8	40	✓	top52hswr8,0
				15		✓	top52hswr15,0
				30		✓	top52hswr30,0
65	49	Stirnseite und Bohrung weich	●	5	45	✓	top65hswr5,0
				8		✓	top65hswr8,0
				20		✓	top65hswr20,0
				40		✓	top65hswr40,0
100	59	Stirnseite und Bohrung weich	●	15	65	✓	top100hswr15,0
				30		✓	top100hswr30,0
				45		✓	top100hswr45,0
				65		✓	top100hswr65,0
				90		✓	top100hswr90,0

Erläuterungen zu den Ausführungsarten der Spannfläche auf den vorigen Seiten.

**Ausdrehring [für Spannkopf TOP HSW]**

Baugröße	Lagerhaltigkeit	Bestell-Nr.
40	✓	ar40
52	✓	ar52
65	✓	ar65
100	✓	ar100



**Zulässige Kopfbohrungen bei Neufertigungen und bei HSW-Spannköpfen. Technische Daten**

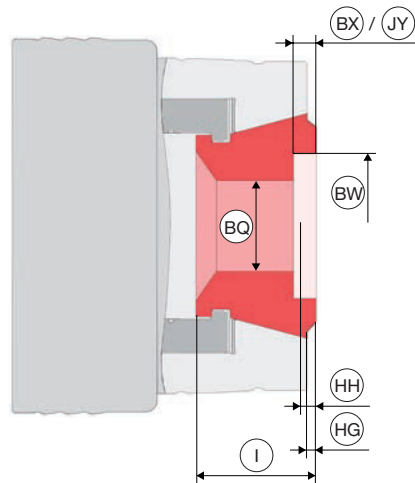

Größe	Durchlass	Länge	Spannkopfauskraglänge	Variante 1 [max. Ausdreh-Ø]				Variante 2 [max. Einspanntiefe]			
				max. zulässiger Ausdreh-Ø	max. zulässige Ausdreh-tiefe	Mindestausdreh-tiefe	Mindesteinspanntiefe	max. zulässiger Ausdreh-Ø	max. zulässige Ausdreh-tiefe	Mindestausdreh-tiefe	Mindesteinspanntiefe
				BW	BX	JY	HH	BW	BX	JY	HH
TOP 40 / TOP 40 HSW	40	47	3	51	14	9	6	42	25	9	6
TOP 40 G	40	44	0					42	22	6	3
TOP 52 / TOP 52 G / TOP 52 HSW	52	42	0	60	12	6,5	3				
TOP 65 / TOP 65 G / TOP 65 HSW	65	49	0	78	10	6,5	3	66	26	6,5	3
TOP 100 / TOP 100 G / TOP 100 HSW	102	59	0	98	20	9	3				
120				20	16	10					